

	Durchfluss von Anschluss 1 nach 2. .... 60
	Durchfluss von Anschluss 2 nach 1. .... 61
	Durchfluss von Anschluss 2 nach 1, Anschluss 3 gesperrt. .... 62
	Drosselrückschlagventil, Durchfluss von Anschluss 1 nach 2. .... 63
	Drosselrückschlagventil, Durchfluss von Anschluss 2 nach 1, Anschluss 3 gesperrt. .... 64

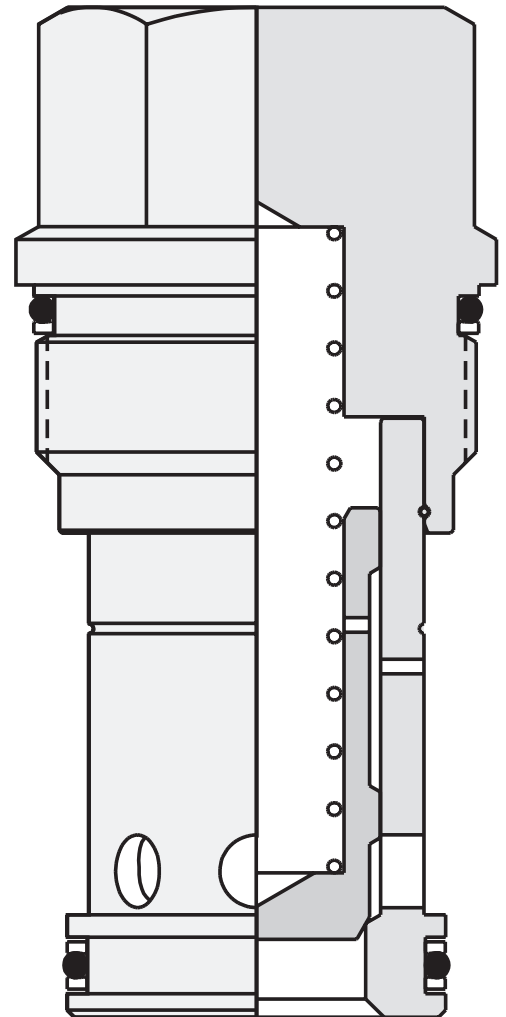

## DURCHFLUSS VON ANSCHLUSS 1 NACH 2

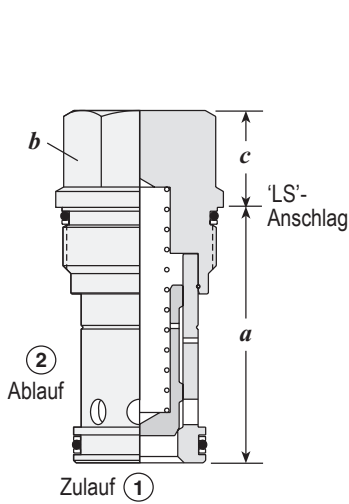

Nenn-durchfluss	Typische Einschraubventil-bezeichnung	Einschraub-bohrung	Ventilabmessungen (mm)			Anzugs-drehmoment (Nm)
			a	b (SW)	c	
40 l/min	<b>CXBA-XCN</b>	T-162A	31	19,1	21	35/40
80 l/min	<b>CXDA-XCN</b>	T-13A	34,9	22,2	19	40/50
160 l/min	<b>CXFA-XCN</b>	T-5A	41,1	28,6	18	60/70
320 l/min	<b>CXHA-XCN</b>	T-16A	61,9	31,8	25	200/215
640 l/min	<b>CXJA-XCN</b>	T-18A	79,4	41,3	31	465/500

### LEISTUNGSDATEN

#### CXBA

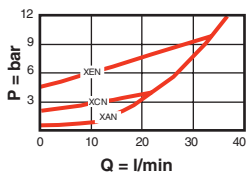

#### CXDA

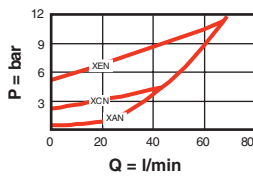

#### CXFA

Typischer Druckverlust

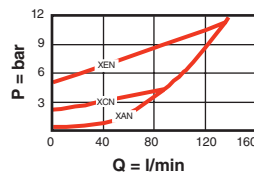

#### CXHA

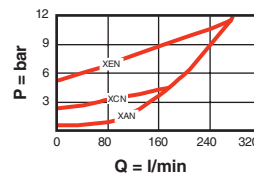

#### CXJA

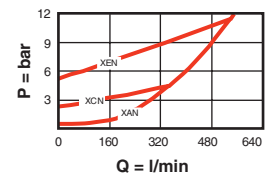

■ Zulässiger Arbeitsdruck = 350 bar

■ Max. Leckage = 0,07 cm<sup>3</sup>/min

■ Max. Arbeitsdruck zulässig an Anschluss 1 und 2

■ 6 verschiedene Vorspannungen

### BESTELLCODE

Rot markierte Buchstaben im Bestellcode sind bevorzugte Varianten.

**CX \* A - \* \* \***

NENNDURCHFLUSS	VERSTELLART	ÖFFNUNGSDRUCK	DICHTUNG
<b>B</b> 40 l/min	<b>X</b> Fest eingestellt	<b>A</b> 0,3 bar	<b>N</b> Buna-N
<b>D</b> 80 l/min		<b>B</b> 1,0 bar	<b>V</b> Viton
<b>F</b> 160 l/min		<b>C</b> 2,0 bar	
<b>H</b> 320 l/min		<b>D</b> 3,5 bar	
<b>J</b> 640 l/min		<b>E</b> 5,0 bar	
		<b>F</b> 7,0 bar	

Für weitere Produktinformationen besuchen Sie SUN bitte im Internet unter: [www.sunhydraulik.de](http://www.sunhydraulik.de)

## DURCHFLUSS VON ANSCHLUSS 2 NACH 1

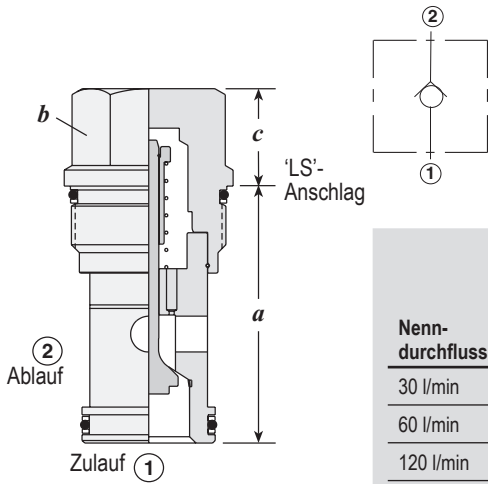

Nenn-durchfluss	Typische Einschraubventil-bezeichnung	Einschraub-bohrung	Ventilabmessungen (mm)			Anzugs-drehmoment (Nm)
			a	b (SW)	c X	
30 l/min	CXAD-XCN	T-162A	31	19,1	21	35/40
60 l/min	CXCD-XCN	T-13A	34,9	22,2	19	40/50
120 l/min	CXED-XCN	T-5A	41,1	28,6	18	60/70
240 l/min	CXGD-XCN	T-16A	61,9	31,8	25	200/215
480 l/min	CXID-XCN	T-18A	79,4	41,3	31	465/500

### LEISTUNGSDATEN

#### CXAD

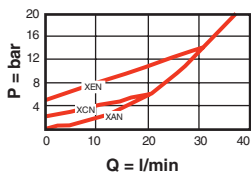

#### CXCD

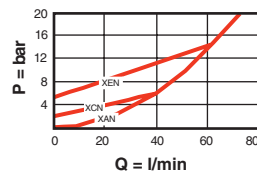

#### CXED

Typischer Druckverlust

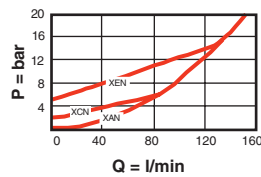

#### CXGD

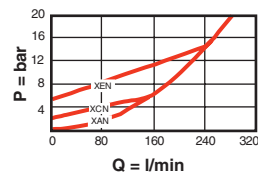

#### CXID

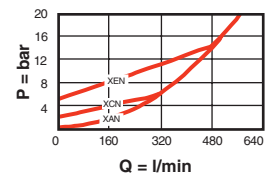

- Zulässiger Arbeitsdruck = 350 bar
- Max. Leckage = 0,07 cm<sup>3</sup>/min
- Max. Arbeitsdruck zulässig an Anschluss 1 und 2

- 6 verschiedene Vorspannungen
- CXAD nur mit Öffnungsdrücken 0,3 bar, 2 bar und 5 bar

### BESTELLKODE

Rot markierte Buchstaben im Bestellkode sind bevorzugte Varianten.

CX \* D - \* \* \*

NEINDURCHFLUSS	VERSTELLART	ÖFFNUNGSDRUCK	DICHTUNG
A* 30 l/min	X Fest eingestellt	A 0,3 bar	N Buna-N
C 60 l/min		B 1,0 bar	V Viton
E 120 l/min		C 2,0 bar	
G 240 l/min		D 3,5 bar	
I 480 l/min		E 5,0 bar	
		F 7,0 bar	

\* CXAD nur mit Öffnungsdrücken A, C, E erhältlich

Für weitere Produktinformationen besuchen Sie SUN bitte im Internet unter: [www.sunhydraulik.de](http://www.sunhydraulik.de)

## DURCHFLUSS VON ANSCHLUSS 2 NACH 1, ANSCHLUSS 3 GESPERRT

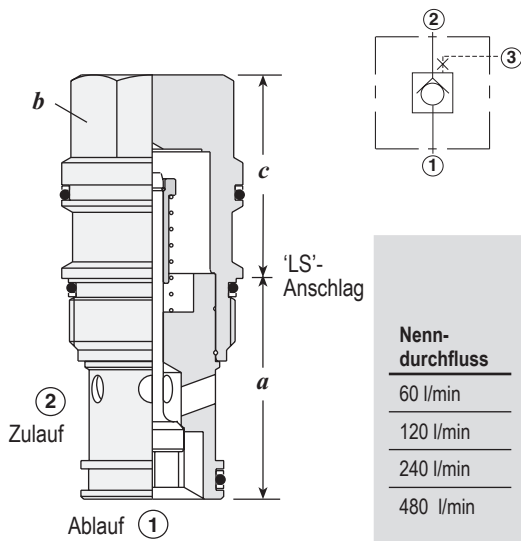

Nenn-durchfluss	Typische Einschraubventil-bezeichnung	Einschraub-bohrung	Ventilabmessungen (mm)			Anzugs-drehmoment (Nm)
			a	b (SW)	c	
60 l/min	CXCE-XCN	T-11A	34,9	22,2	31	40/50
120 l/min	CXEE-XCN	T-2A	34,9	28,6	35	60/70
240 l/min	CXGE-XCN	T-17A	46	31,8	46	200/215
480 l/min	CXIE-XCN	T-19A	63,5	41,3	59	465/500

### LEISTUNGSDATEN

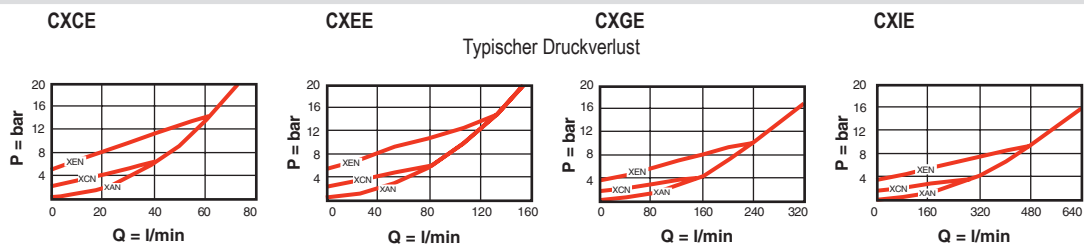

- Zulässiger Arbeitsdruck = 350 bar
- Max. Leckage = 0,07 cm<sup>3</sup>/min
- Max. Arbeitsdruck zulässig an Anschluss 1 und 2
- 6 verschiedene Vorspannungen
- Anschluss 3 blind

### BESTELLCODE

Rot markierte Buchstaben im Bestellcode sind bevorzugte Varianten.

CX \* E - \* \* \*

NENNDURCHFLUSS		VERSTELLART	ÖFFNUNGSDRUCK			DICHTUNG
C	60 l/min	X Fest eingestellt	A	0,3 bar	N Buna-N	
E	120 l/min		B	1,0 bar		
G	240 l/min		C	2,0 bar		
I	480 l/min		D	3,5 bar		
		E	5,0 bar	V Viton		
		F	7,0 bar			

Für weitere Produktinformationen besuchen Sie SUN bitte im Internet unter: [www.sunhydraulik.de](http://www.sunhydraulik.de)

## DROSSELRÜCKSCHLAGVENTIL, DURCHFLUSS VON ANSCHLUSS 1 NACH 2

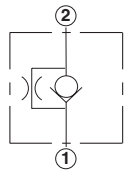
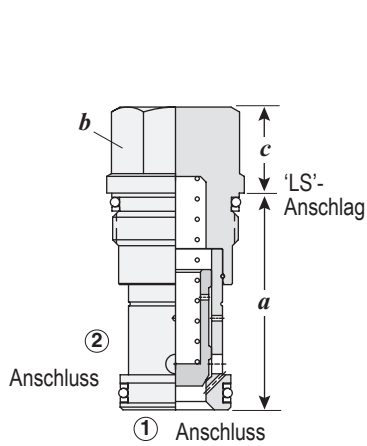

Siehe auch CN°C Seite 72  
(freier Durchfluss 2 nach 1)

Nenn- durchfluss	Typische Einschraubventil- bezeichnung	Einschraub- bohrung	Ventilabmessungen (mm)			Anzugs- drehmoment (Nm)
			a	b (SW)	c X	
30 l/min	CNBC-XCN	T-162A	31,0	19,1	20,8	35/40
60 l/min	CNDC-XCN	T-13A	35,1	22,2	19,1	45/50
120 l/min	CNFC-XCN	T-5A	41,4	28,6	17,5	60/70
240 l/min	CNHC-XCN	T-16A	61,7	31,8	24,6	200/215
480 l/min	CNJC-XCN	T-18A	79,5	41,3	30,2	465/500

### LEISTUNGSDATEN

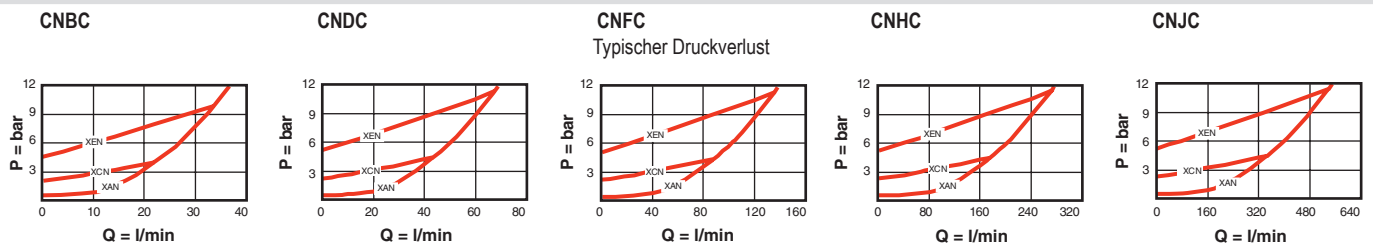

- Zulässiger Arbeitsdruck = 350 bar
- Max. Arbeitsdruck zulässig an Anschluss 1 und 2

- festeingestellter Blendendurchmesser = CNBC, CNDC: 0,4 - 1,6 mm, CNFC: 0,4 - 2 mm; CNHC: 0,4 - 2,4 mm, CNJC: 0,4 - 3,2 mm

### BESTELLKODE

Rot markierte Buchstaben im Bestellkode sind bevorzugte Varianten.

CN \* C - \* \* \* - \*,\* mm

NEINDURCHFLUSS	VERSTELLART	ÖFFNUNGSDRUCK	DICHTUNG
B 30 l/min	X Fest eingestellt	A 0,3 bar	N Buna-N
D 60 l/min		B 1,0 bar	V Viton
F 120 l/min		C 2,0 bar	
H 240 l/min		D 3,5 bar	
J 480 l/min		E 5,0 bar	
		F 7,0 bar	
<p>Vom Kunden anzugebender, festeingestellter Blendendurchmesser:                      CNBC: 0,4 - 1,6 mm                      CNDC: 0,4 - 1,6 mm                      CNFC: 0,4 - 2,0 mm                      CNHC: 0,4 - 2,4 mm                      CNJC: 0,4 - 3,2 mm</p>			

Für weitere Produktinformationen besuchen Sie SUN bitte im Internet unter: [www.sunhydraulik.de](http://www.sunhydraulik.de)

## DROSSELRÜCKSCHLAGVENTIL, DURCHFLUSS VON ANSCHLUSS 2 NACH 1, ANSCHLUSS 3 GESPERRT

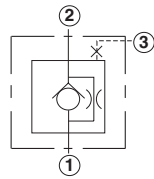
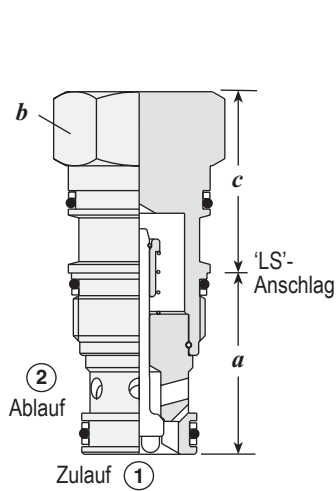

Nenn-durchfluss	Typische Einschraubventil-bezeichnung	Einschraub-borung	Ventilabmessungen (mm)			Anzugs-drehmoment (Nm)
			a	b (SW)	c	
60 l/min	CNCD-XCN	T-11A	34,9	22,2	31	40/50
120 l/min	CNED-XCN	T-2A	34,9	28,6	35	60/70
240 l/min	CNGD-XCN	T-17A	46	31,8	46	200/215
480 l/min	CNID-XCN	T-19A	63,5	41,3	59	465/500

### LEISTUNGSDATEN

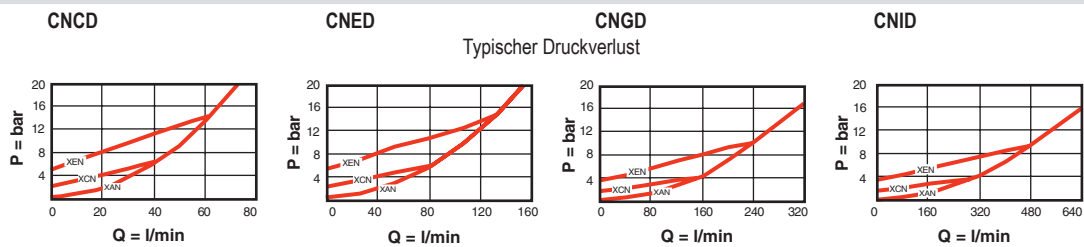

- Zulässiger Arbeitsdruck = 350 bar
- Max. Arbeitsdruck zulässig an Anschluss 1 und 2

- festeingestellter Blendendurchmesser = CNCD: 0,4 - 1,6 mm; CNED: 0,4 - 2,0 mm; CNGD: 0,4 - 2,4 mm; CNID: 0,4 - 3,2 mm

### BESTELLCODE

Rot markierte Buchstaben im Bestellcode sind bevorzugte Varianten.

CN \* D - \* \* \* - \*,\* mm

NENNDURCHFLUSS	VERSTELLART	ÖFFNUNGSDRUCK	DICHTUNG
<b>C</b> 60 l/min	<b>X</b> Fest eingestellt	<b>A</b> 0,3 bar	<b>N</b> Buna-N
<b>E</b> 120 l/min		<b>B</b> 1,0 bar	<b>V</b> Viton
<b>G</b> 240 l/min		<b>C</b> 2,0 bar	
<b>I</b> 480 l/min		<b>D</b> 3,5 bar	
		<b>E</b> 5,0 bar	
		<b>F</b> 7,0 bar	

Vom Kunden anzugebender, festeingestellter Blendendurchmesser:  
 CNCD: 0,4 - 1,6 mm  
 CNED: 0,4 - 2,0 mm  
 CNGD: 0,4 - 2,4 mm  
 CNID: 0,4 - 3,2 mm

Für weitere Produktinformationen besuchen Sie SUN bitte im Internet unter: [www.sunhydraulik.de](http://www.sunhydraulik.de)